

# 1 Ümmargused laudad

## Soovitame:

- Igal inimesel peaks olema umbes 60 cm ruumi.
- Lauad peaksid asetsema 1,4 m kaugusel üksteisest, võimaldades 60 cm vahekäiku või teenindusruumi
- Klapplauad võimaldavad paindlikumat ruumilahendust kui tavalised ümarlauad.
- Mida suurem on laua läbimõõt, seda kaugemal külalised teineteisest istuvad diametraalselt.
- Kui kasutate suuri taldrikuid, siis peate ka suurendama külalise personaalset ruumi, et kõik end mugavalt saaksid tunda.

### Ø 60 cm

Õhtusöögilaud 2-kohalisena. Sellele lauaplaadi suurusele soovitame valida 45 cm ketas-stiilis lauajala või 56 x 56 cm X-stiilis lauajala.

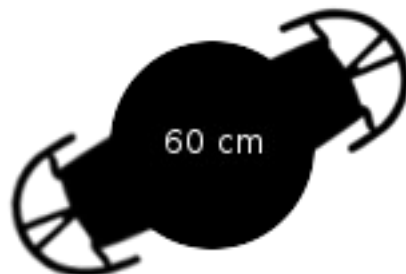

### Ø 75 cm

Õhtusöögilaud 3-kohalisena või 4-kohalisena väiksemateks koosviibimisteks. Sellele lauaplaadi suurusele soovitame valida 45 cm ketas-stiilis lauajala või 56 x 56 cm X-stiilis lauajala.

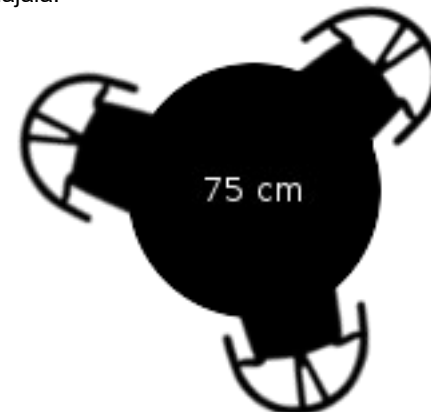

### Ø 90 cm

Õhtusöögilaud 3-4 kohalisena. Sellele lauaplaadi suurusele soovitame valida 60 cm ketas-stiilis lauajala või 75 x 75 cm X-stiilis lauajala.

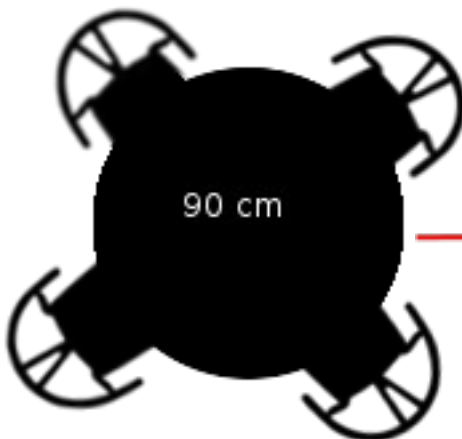

### Ø 100 cm

Õhtusöögilaud 4 kohalisena või 5-kohalisena väiksemateks koosviibimisteks. Sellele lauaplaadi suurusele soovitame valida 75 cm ketas-stiilis lauajala või 90 x 90 cm X-stiilis lauajala.

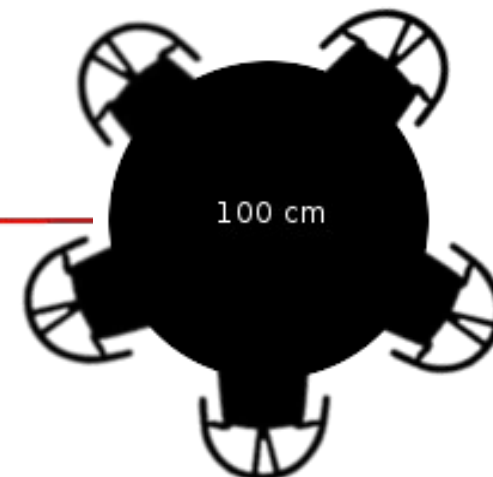

135 cm

## 2 Ruudukujulised laudad

### Soovitame:

- Igal inimesel peaks olema umbes 60 cm ruumi.
- Lauad peaksid asetsema 1,4 m kaugusel üksteisest, võimaldades 60 cm vahekäiku ja teenindusruumi
- Ruudukujulised laudad on ruumikujunduses paindlikumad ning neid on lihtsam liigutada ja ümber paigutada. Et aga ruumides luua atraktiivsus ning mahutada erinevate suurustega seltskondi, soovitame kasutada ristkülikukujulisi laudu.
- Ristkülikukujulistele laudadel soovitame kasutada 12 x 55 cm lauajalgu

### 60 x 60 cm

Õhtusöögilaud 2-kohalisena. Sellele lauaplaadi suurusele soovitame valida 45 cm ketas-stiilis lauajala või 56 x 56 cm X-stiilis lauajala.



### 90x90 cm

Õhtusöögilaud 4 kohalisena. Sellele lauaplaadi suurusele soovitame valida 60 cm ketas-stiilis lauajala või 75 x 75 cm X-stiilis lauajala.

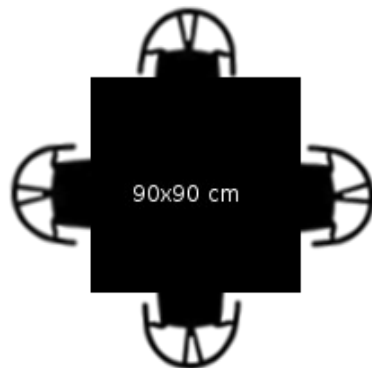

### 75x75 cm

Õhtusöögilaud 3-kohalisena või 4-kohalisena väiksemateks koosviibimisteks. Sellele lauaplaadi suurusele soovitame valida 45 cm ketas-stiilis lauajala või 56 x 56 cm X-stiilis lauajala.

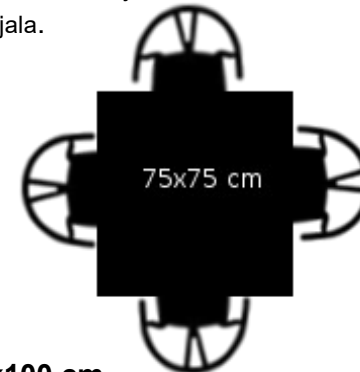

### 100x100 cm

Õhtusöögilaud 4 kohalisena või 8-kohalisena väiksemateks koosviibimisteks. Sellele lauaplaadi suurusele soovitame valida 60 cm ketas-stiilis lauajala või 90 x 90 cm X-stiilis lauajala.

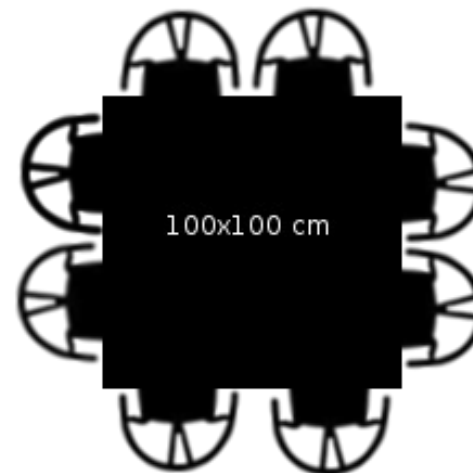

# 3 Ristkülikukujulised laudad

## 60 x75cm

Õhtusöögilaud 2-kohalisena. Sellele lauaplaadi suurusele soovitame valida 45 cm ketas-stiilis lauajala või 56 x 56 cm X-stiilis lauajala.



## 60x100 cm

### kohvikulaud

Õhtusöögilaud 4 kohalisena väiksemateks koosviibimisteks. Sellele lauaplaadi suurusele soovitame valida kaks (2) 12 x 55 cm lauajala, 60 cm ketas-stiilis lauajala või 55 x 75 cm X-stiilis lauajala.

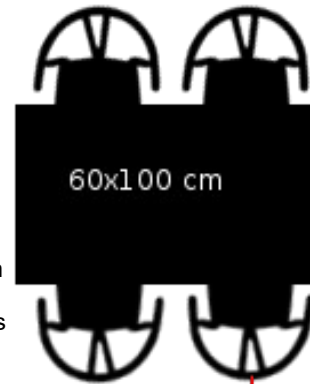

## 60x120 cm Kohvikulaud

Mahutab 4-kohalise seltskonna väiksemateks koosviibimisteks. Sellele lauaplaadi suurusele soovitame valida kaks (2) 12 x 55 cm lauajala, 60 cm ketas-stiilis lauajala või 55 x 75 cm X-stiilis lauajala.

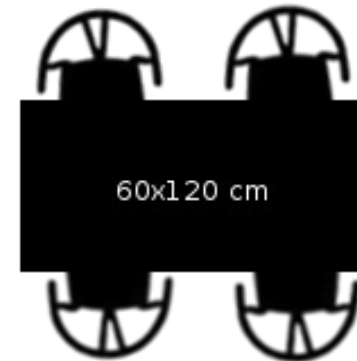

## 75x100 cm

Õhtusöögilaud 4 kohalisena. Sellele lauaplaadi suurusele soovitame valida kaks (2) 12 x 55 cm lauajala, 60 cm ketas-stiilis lauajala või 55 x 75 cm X-stiilis lauajala.



## 75x150cm

Õhtusöögilaud 6-kohalisena. Sellele lauaplaadi suurusele soovitame valida kaks (2) 12 x 55 cm lauajala, 60 cm ketas-stiilis lauajala või 55 x 75 cm X-stiilis lauajala.

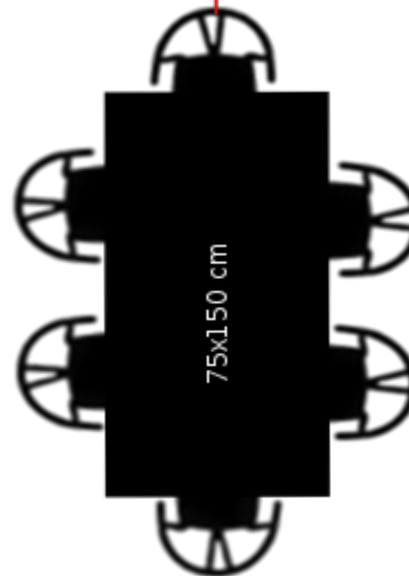

## 75x180 cm

Õhtusöögilaud 6 kohalisena. Sellele lauaplaadi suurusele soovitame valida kaks (2) 12 x 55 cm lauajala, 60 cm ketas-stiilis lauajala või 55 x 75 cm X-stiilis lauajala.

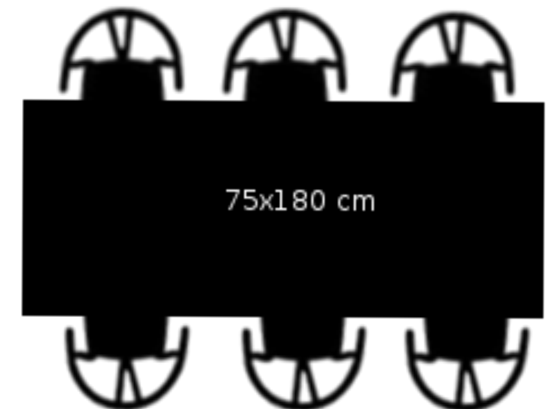

## 75x120 cm

Õhtusöögilaud 4 kohalisena. Sellele lauaplaadi suurusele soovitame valida kaks (2) 12 x 55 cm lauajala, 60 cm ketas-stiilis lauajala või 55 x 75 cm X-stiilis lauajala.



# 4 Kokkupandavad banketilauad

## Soovitame:

- Ideaalne 100-300 osalisega suurtele gruppidele
- Külalised istuvad standardsetes ristkülikukujulistes (üksikult või selg selja vastu) või ümmargustes laudades
- (120 cm, 150 cm või 180 cm diameetriga). Istekohti ühes lauas võib olla 6,8 või 10, sõltuvalt ruumist või laua suurusest.
- Võimaldage 60 cm vahekäiku ja teenindusruumi ning lauas igale külalisele 60 cm personaalset ruumi.
- Arvestage laua kasutuseesmärki ja ruumipaigutust vastavalt algavale üritusele. Näiteks, kas on tegemist hors d'oeuvres ja kokteilipeoga või 5-käigulise õhtusöögiga, kus on kindlasti vaja jätta ruumi teenindajatele toidukordade serveerimiseks.
- Arvestage ruumilahenduses kindlasti ka etiketis ettenähtud riietusega (näiteks naiste kohevad kleidid) ning jätke nii vahekäigu kui ka lauas istekohana piisavalt ruumi.

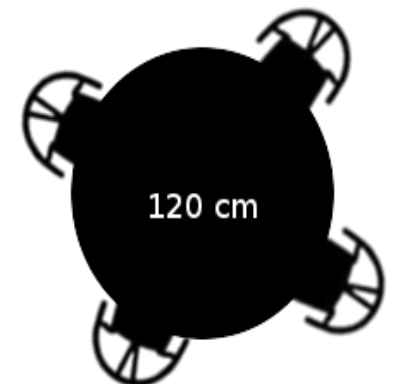
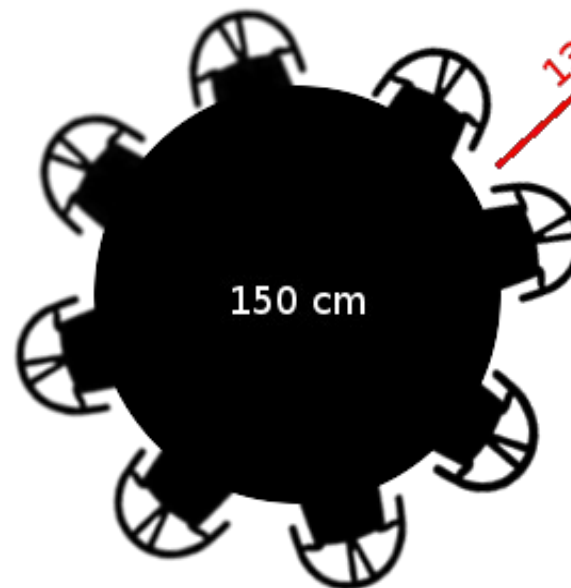
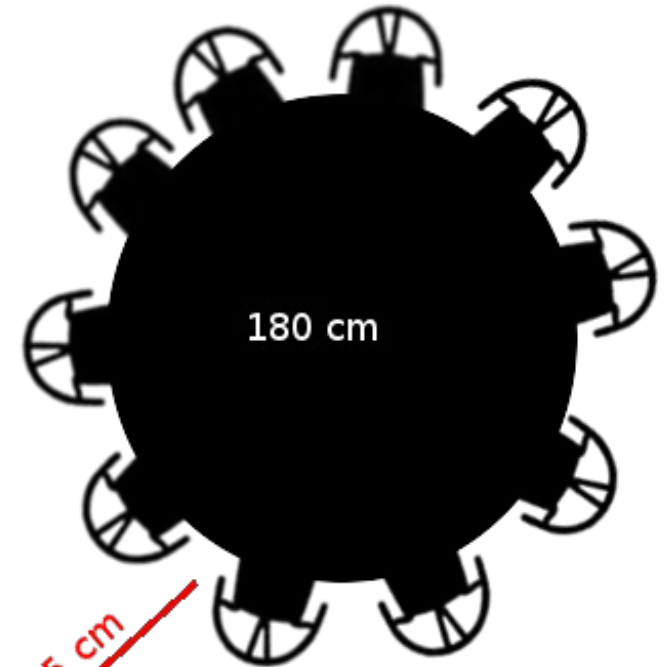
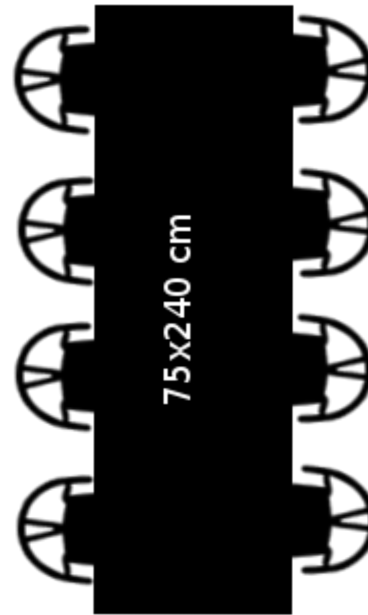

135 cm